



STAINLESS STEEL CHAIN

ステンレスローラチェーン

短納期



基本納期

ストレートチェーン ⇒ 当日発送

アタッチ付チェーン ⇒ 標準納期(7日間)

◎短納期対応品にアタッチ穴修正が可能になりました。

耐食性に優れ多様な環境に対応

SS300 シリーズ

● SUS304

- 1) 標準的な耐環境チェーン
- 2) 食品・化学・薬品などを扱う腐食性雰囲気等一般のローラチェーンでは使用できない特殊雰囲気でご使用下さい。

用途

水中・酸・アルカリ性または低温、高温(-20℃~+400℃)の特殊雰囲気用です。



水



海水



サニタリー



耐薬品性



使用温度

短納期ラインナップ以外のチェーンも装置の仕様や環境を考慮した最適設計を致します。ぜひご相談ください。
ステンレス スプロケットの販売も承ります。

EK標準形ステンスローラーチェーン

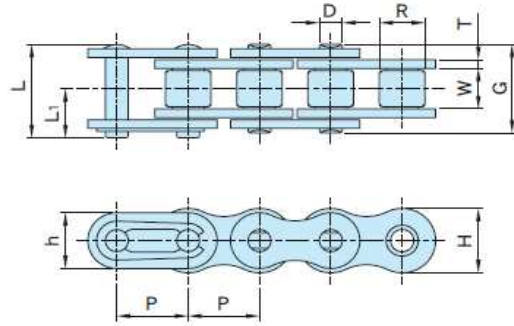

EKチェーン番号	ピッチ P	内リンク内幅 min.W	ローラー外径 R	ピン外径 D	ピン長さ			プレート			最大許容張力		概略質量 kg/m
					継手ピン L1	継手ピン L	リベットピン G	厚さ T	幅		kN	kgf	
								max.H	max.h				
EK35 SS300	9.525	4.68	5.08	3.58	7.00	12.90	11.80	1.25	9.00	7.50	0.26	27	0.34
EK40 SS300	12.7	7.85	7.92	3.96	9.35	17.50	16.30	1.50	12.00	10.40	0.44	45	0.64
EK50 SS300	15.875	9.40	10.16	5.08	11.35	21.60	20.50	2.00	15.00	13.00	0.69	70	1.06
EK60 SS300	19.05	12.57	11.91	5.95	14.10	27.00	25.85	2.40	18.10	15.10	1.03	105	1.56
EK80 SS300	25.40	15.75	15.88	7.93	18.45	34.70	32.50	3.20	24.10	20.80	1.77	180	2.62

印はブッシュチェーンでローラー外径はブッシュ外径を示します。
EK80 SS300の継手リンクは、割りピン形です。

EK標準形アタッチメント付ステンスローラーチェーン

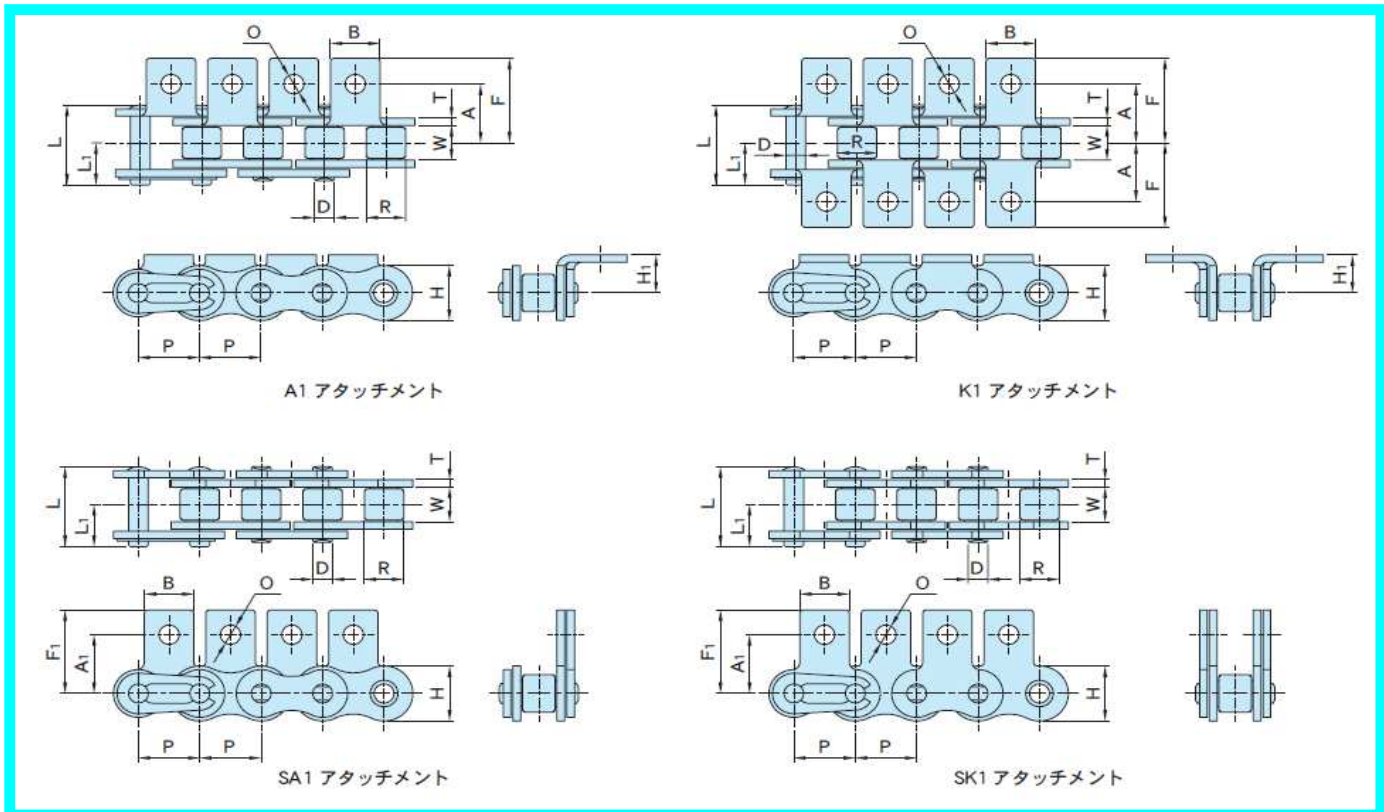

EKチェーン番号	アタッチメント								アタッチ1個当たり の付加質量kg
	A1,K1			SA1,SK1		A1,K1,SA1,SK1			
	A	F	H1	A1	F1	O	B		
EK35 SS300	9.5	14.3	6.4	9.5	14.7	2.8	7.9	0.0008	
EK40 SS300	12.7	18.0	7.9	12.7	17.6	3.6	9.6	0.002	
EK50 SS300	15.9	22.9	10.3	15.9	22.6	5.2	12.8	0.003	
EK60 SS300	19.0	27.7	11.9	18.3	26.4	5.2	16.1	0.007	
EK80 SS300	25.4	35.2	15.9	24.6	34.1	6.8	19.0	0.013	

EK標準形ステンレスダブルピッチローラーチェーン

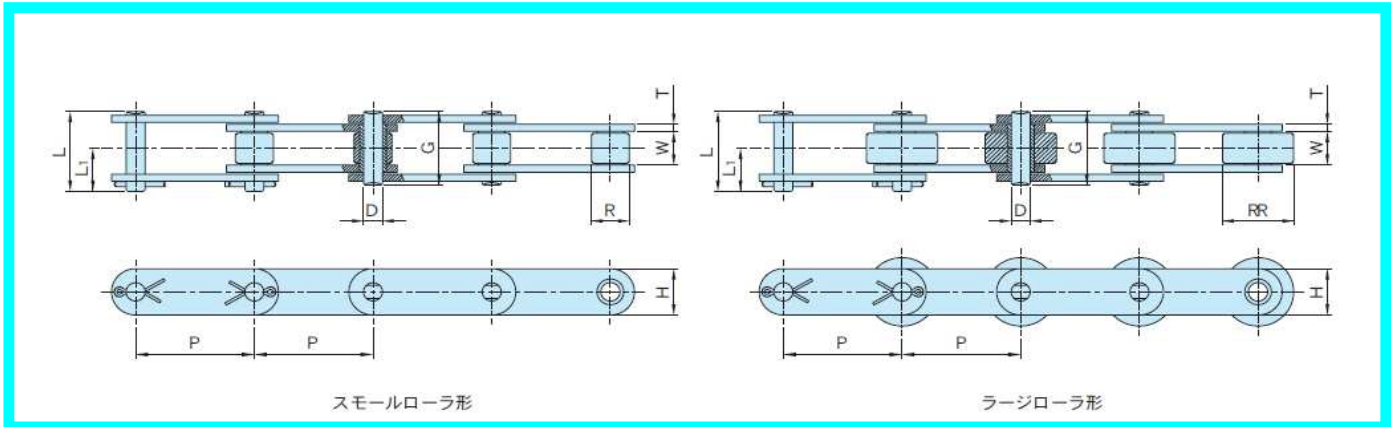

スモールローラー形

ラージローラー形

EKチェーン番号	ピッチ P	内リンク内幅 min.W	ローラー外径		ピン外径 D	ピン長さ			プレート		最大許容張力		概略質量 kg/m	
			R	RR		継手ピン L1	継手ピン L	リベットピン G	厚さ T	幅 H	kN	kgf	スモール	ラージ
EKC2040 SS300	25.40	7.85	7.92	15.88	3.96	9.55	17.7	16.3	1.5	11.7	0.44	45	0.49	0.85
EKC2042 SS300														
EKC2050 SS300	31.75	9.40	10.16	19.05	5.08	11.75	22.0	20.5	2.0	14.9	0.69	70	0.82	1.29
EKC2052 SS300														
EKC2060H SS300	38.10	12.57	11.91	22.23	5.95	16.85	31.5	29.3	3.2	17.0	1.03	105	1.44	2.16
EKC2062H SS300														
EKC2080H SS300	50.80	15.75	15.88	28.58	7.93	20.1	38.0	35.8	4.0	23.0	1.77	180	2.49	3.55
EKC2082H SS300														

EK標準形アタッチメント付ステンレスダブルピッチローラーチェーン

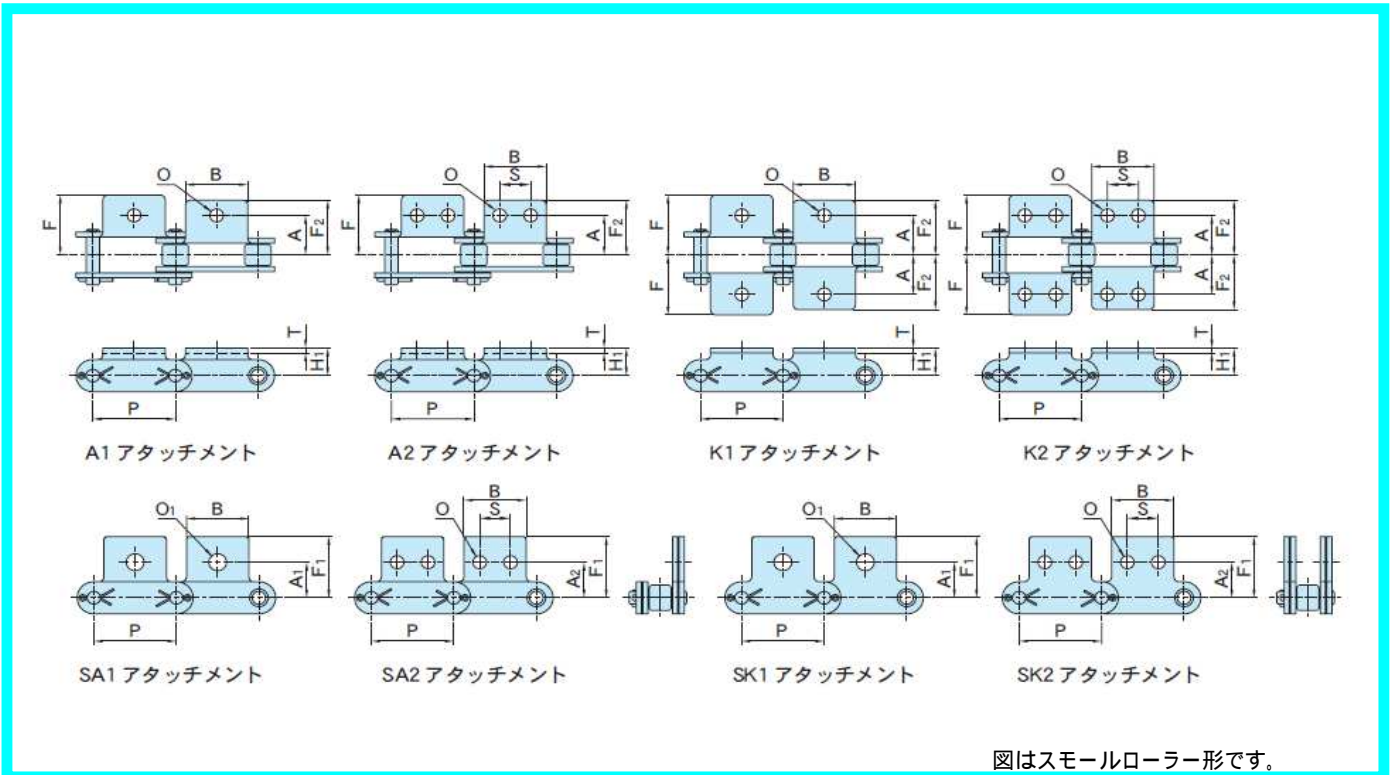

図はスモールローラー形です。

EKチェーン番号	アタッチメント												アタッチ1個 当たりの 付加質量kg
	A1,K1				SA1,SK1				A2,K2,SA2,SK2				
	A	F	F2	H1	A1	O1	A2	F1	O	S	B	T	
EKC2040 SS300	12.70	19.0	17.4	9.1	11.1	5.2	13.5	19.8	3.6	9.53	19.3	1.5	0.003
EKC2042 SS300													
EKC2050 SS300	15.88	24.1	22.0	11.1	14.3	6.8	15.9	24.6	5.2	11.91	24.0	2.0	0.006
EKC2052 SS300													
EKC2060H SS300	21.43	31.4	28.1	14.7	17.5	8.7	19.1	30.6	5.2	14.30	28.8	3.2	0.017
EKC2062H SS300													
EKC2080H SS300	27.78	41.7	37.5	19.1	22.2	10.3	25.4	41.4	6.8	19.05	38.1	4.0	0.037
EKC2082H SS300													

E Kステンレスチェーン 標準納期表

型番		チェーン本体		継手 (JOINT)	
シングルピッチ	ダブルピッチ	種類	標準納期	種類	標準納期
EK35 SS300	EK2040 SS300 / EK2042 SS300	ストレート	当日発送	ストレート継手/オフセット	当日発送
EK40 SS300	EK2050 SS300 / EK2052 SS300	A-1/A-2	7日間	A-1/A-2継手	
EK50 SS300	EK2060HSS300 / EK2062HSS300	SA-1/SA-2		SA-1/SA-2継手	
EK60 SS300	EK2080HSS300 / EK2082HSS300	K-1/K-2		K-1/K-2継手	
EK80 SS300		SK-1/SK-2		SK-1/SK-2継手	

当日発送品に関しては、受注当日15時迄の受付となります。
 ご注文が大量の場合は、標準納期で対応できない場合があります、その場合別途納期をご回答させていただきます。
 特殊編成の場合は、別途納期をご回答させていただきます。

E Kステンレスチェーン アタッチ穴修正寸法表

型番	A-1/K-1		A-2/K-2		SA-1/SK-1		SA-2/SK-2	
	O:att穴径		O:att穴径		O:att穴径		O:att穴径	
	基準()m m	最大穴径 ()mm	基準()m m	最大穴径 ()mm	基準()m m	最大穴径 ()mm	基準()m m	最大穴径 ()mm
EK35 SS300	2.8	4.0	-	-	2.8	4.0	-	-
EK40 SS300	3.6	5.0	-	-	3.6	5.0	-	-
EK50 SS300	5.2	6.8	-	-	5.2	6.8	-	-
EK60 SS300	5.2	9.0	-	-	5.2	8.8	-	-
EK80 SS300	6.8	9.4	-	-	6.8	9.4	-	-
EK2040/2042 SS300	3.6	5.8	3.6	5.8	5.2	11.5	3.6	6.0
EK2050/2052 SS300	5.2	7.3	5.2	7.2	6.8	12.5	5.2	7.2
EK2060H/2062H SS300	5.2	5.5	5.2	5.5	8.7	13.5	5.2	7.2
EK2080H/2082H SS300	6.8	9.8	6.8	9.4	10.3	22.0	6.8	9.4

アタッチ穴修正品は、受注後7日間の納期となります。
 ご注文が大量の場合は、7日間の納期で対応できない場合があります、その場合別途納期をご回答させていただきます。

株式会社 **江沼チェーン製作所**

本社・工場 石川県加賀市上河崎町300番地
 TEL0761-72-0286(代) FAX0761-72-1377
 東京営業所 TEL03-5825-2677 FAX03-5820-0977
 大阪営業所 TEL06-6392-6121 FAX06-6395-4052
 名古屋営業所 TEL052-221-8451 FAX052-221-8453
 URL <http://www.enumaco.jp>

販売店